

COMPRESOARE DE AER CU PISTON

MANUAL DE INSTRUCȚIUNI



AVERTISMENT:

Vă rugăm să citiți cu atenție acest manual și să vă asigurați că ați înțeles toate instrucțiunile înainte de a începe exploatarea compresorului.





CITIȚI MANUALUL DE UTILIZARE

Înainte de a amplasa, exploata și regla compresorul, citiți cu atenție Manualul de Utilizare.



RISC DE ELECTROCUTARE

Atenție: înainte de a efectua orice lucrare de reparație sau reglaj asupra compresorului, asigurați-vă că acesta nu este conectat la priza de alimentare cu electricitate.



RISC DE SUPRĂÎNCĂLZIRE

Atenție: anumite componente ale compresorului se pot supraîncălzi în timpul funcționării.



Pozor: Kompresor se může náhodně spustit po výpadku dodávky elektrického proudu a jejím následném obnovení.

RIESC DE PORNIRE AUTOMATĂ

Atenție: după o pană de curent, compresorul poate reporni automat.

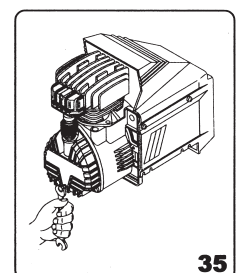
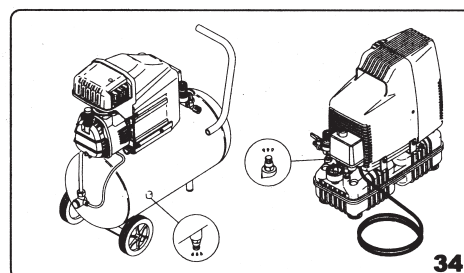
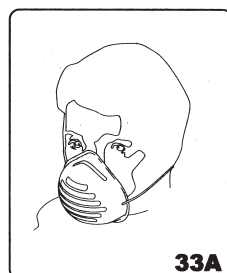
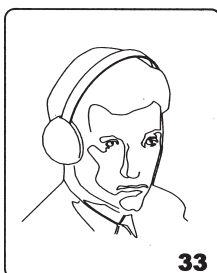
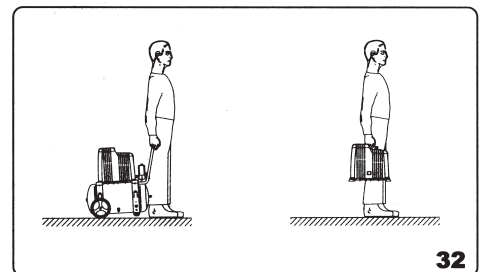
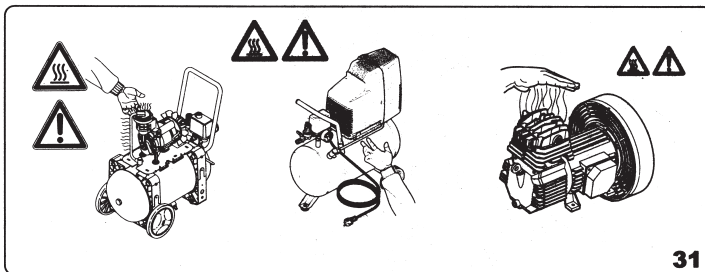
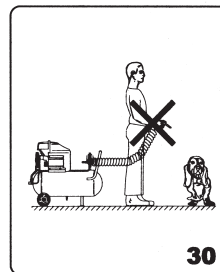
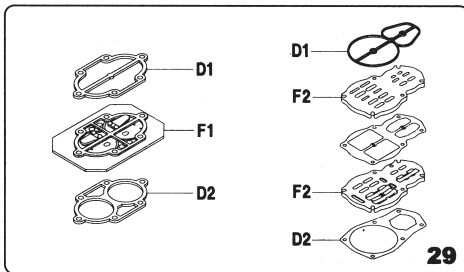
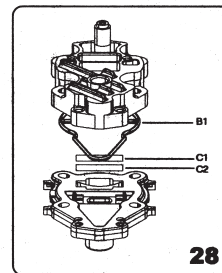
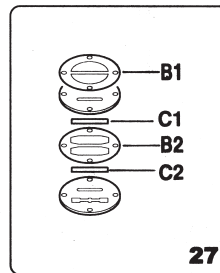
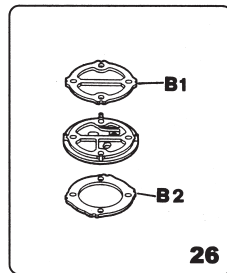
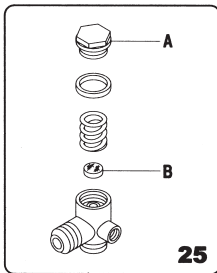
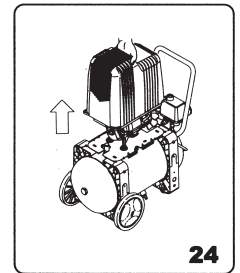
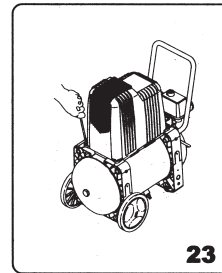
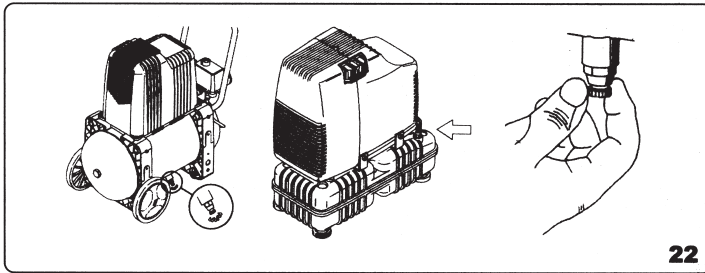
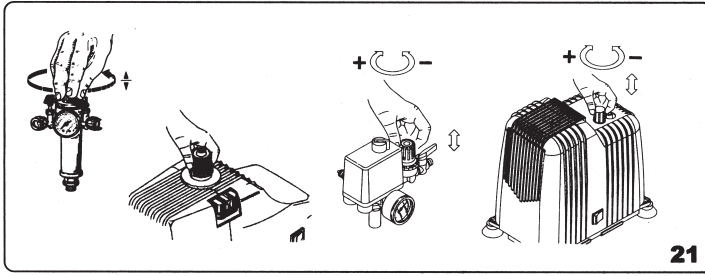

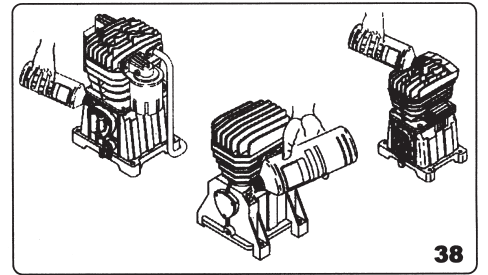
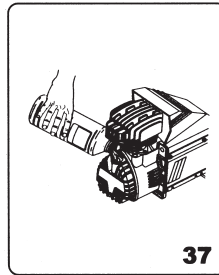
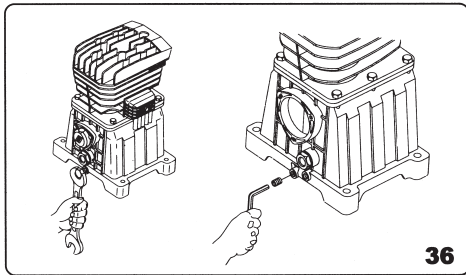

“A”

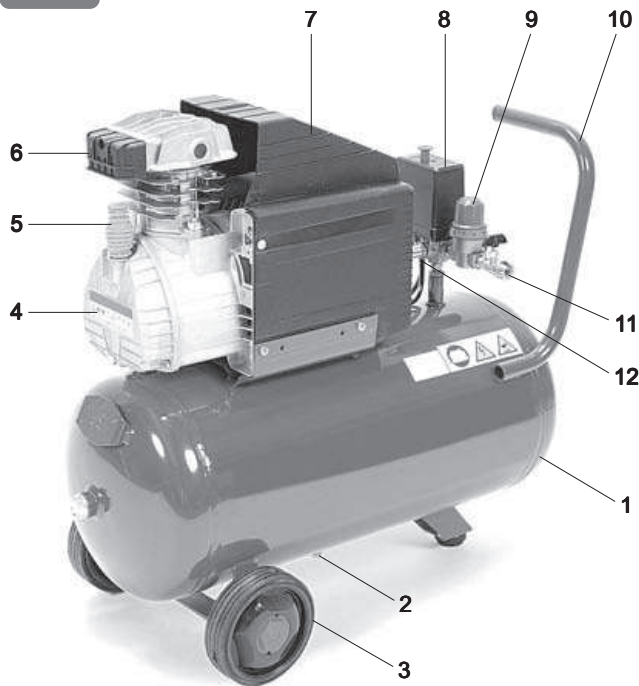

“B”

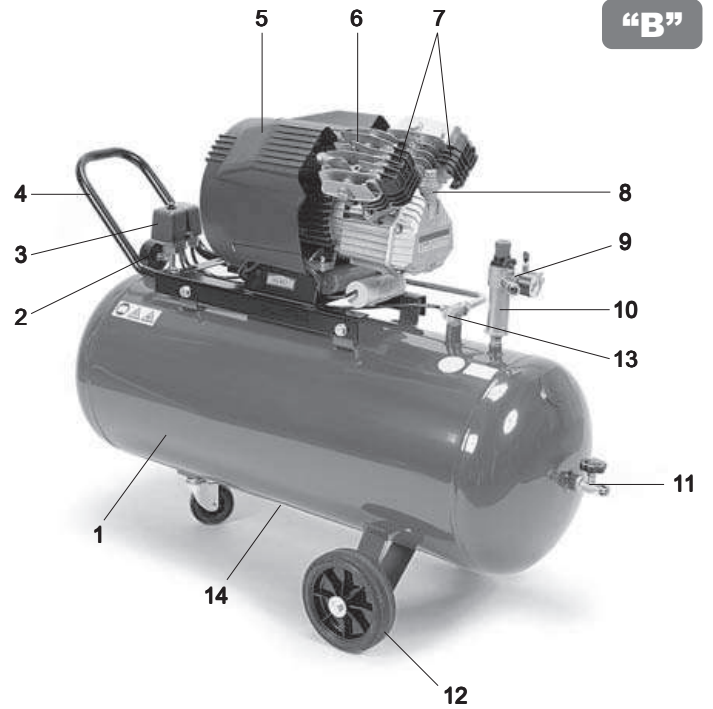

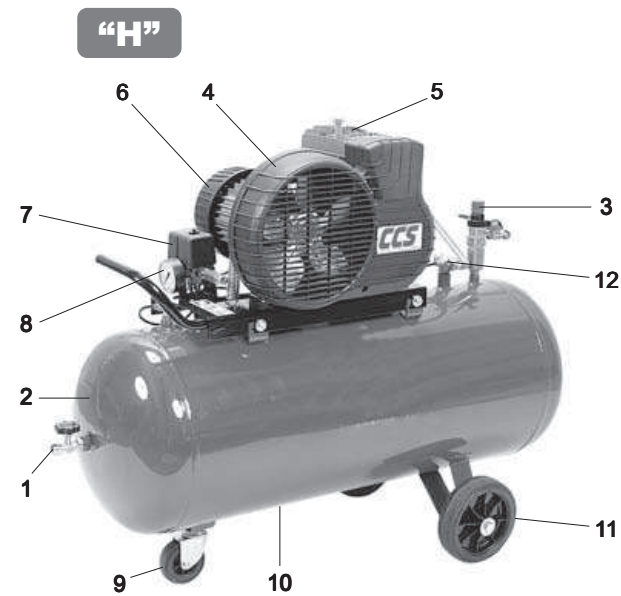
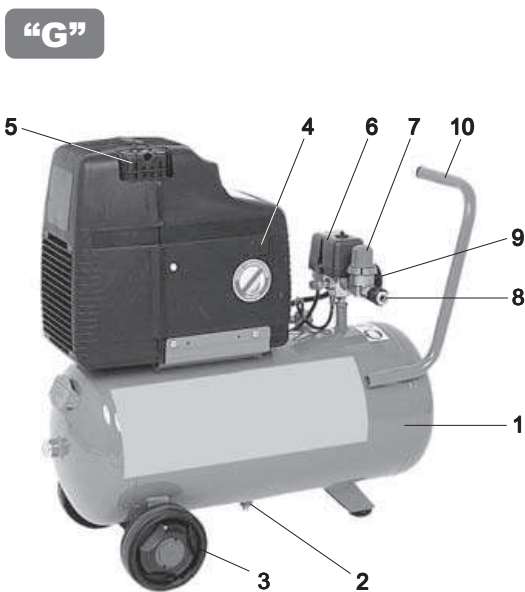
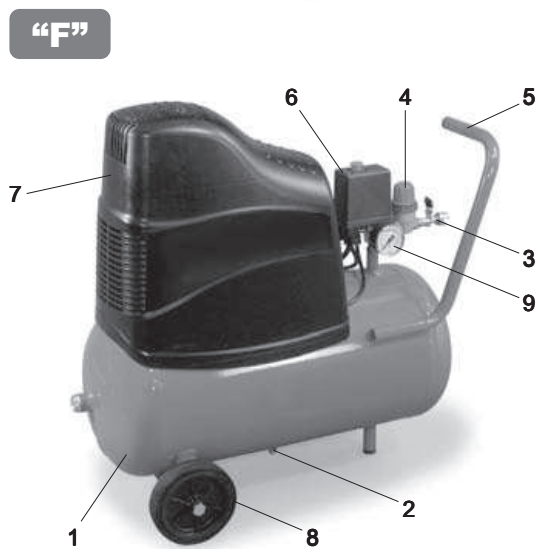
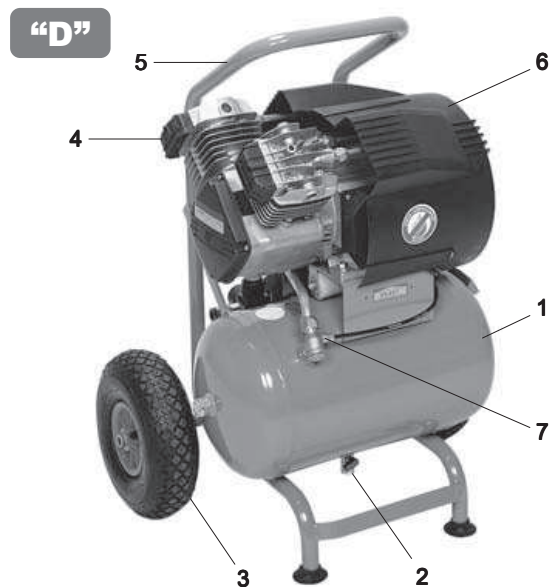
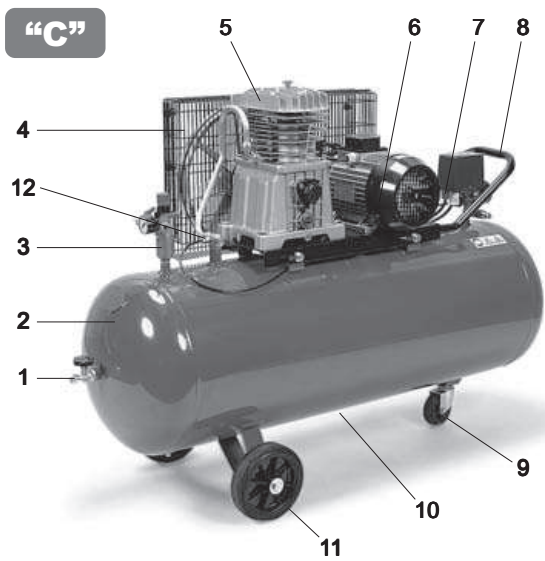

INFORMAȚII UTILE

Înainte de a începe exploatarea compresorului, vă rugăm să citiți cu atenție acest manual și să vă asigurați că ați înțeles toate instrucțiunile, măsurile de precauție indicate și avertismentele enunțate în Manualul de Utilizare. Majoritatea accidentelor apărute în timpul lucrărilor de exploatare și întreținere a compresorului sunt cauzate de nerespectarea unor reguli elementare de siguranță sau a avertismentelor. Accidentele pot fi evitate prin preîntâmpinarea tuturor situațiilor de risc și prin respectarea tuturor procedurilor de siguranță. Principalele norme de siguranță sunt enumerate în secțiunea "Măsuri de Siguranță" a acestui Manual de Utilizare, precum și în secțiunile care conțin instrucțiuni de exploatare și întreținere. Factorii de risc care trebuie luați în considerare pentru a evita defectarea utilajului, precum și pentru evitarea rănirii lucrătorilor, sunt marcați cu "AVERTISMENT", atât pe compresor, cât și în acest Manual de Utilizare. Nu utilizați acest compresor într-o modalitate nespecificată de constructor, decât dacă vă asigurați că utilizarea în maniera respectivă este sigură atât pentru dvs., cât și pentru ceilalți lucrători.

EXPRIMAREA AVERTISEMTELOR:

"**AVERTISMENT**": indică potențiale riscuri care, în cazul în care sunt ignorate, pot avea drept consecință rănirea lucrătorilor.

"**ATENȚIE**": indică existența unor riscuri care, în cazul în care sunt ignorate, pot avea drept consecință rănirea ușoară a lucrătorilor sau pot deteriora compresorul.

"**NOTĂ**": subliniază informații esențiale.

MĂSURI DE SIGURANȚĂ

INSTRUCȚIUNI DE UTILIZARE A COMPRESORULUI

AVERTISMENT:

UTILIZAREA NEADECVATĂ SAU CU NERESPECTAREA CONDIȚIILOR DE SIGURANȚĂ ÎN EXPLOATARE A COMPRESORULUI POATE CAUZA MOARTEA SAU VĂTĂMARE CORPORALĂ GRAVĂ

CITIȚI CU ATENȚIE TOATE INSTRUCȚIUNILE DE MAI JOS

- 1. NU ATINGEȚI COMPONENTELE AFLATE ÎN MIȘCARE**
Nu vă apropiați cu mâinile, degetele sau alte părți ale corpului, de componentele compresorului aflate în mișcare.
- 2. NU UTILIZAȚI COMPRESORUL DACĂ NU ESTE ECHIPAT CU TOATE SCUTURILE DE PROTECȚIE**
Nu utilizați compresorul în cazul în care scuturile de protecție și celelalte elemente de siguranță nu sunt instalate corect și în bună stare (ex. carenaje, curea de transmisie, supapă de siguranță). În cazul în care lucrările de întreținere și reparații necesită scoaterea scuturilor de protecție sau a celorlalte elemente de siguranță, înlocuiți-le sau montați-le la loc, după caz, înainte de a pune compresorul în funcțiune.
- 3. FOLOSIȚI ÎNTOȚDEAUNA OCHELARI DE PROTECȚIE**
La exploatarea compresorului, folosiți întotdeauna ochelari de protecție sau alte elemente de protecție a ochilor. Jetul de aer comprimat nu trebuie niciodată îndreptat spre alte persoane și spre nici o parte a corpului.
- 4. PROTEJAȚI-VĂ ÎMPOTRIVA ȘOCURILOR ELECTRICE**
Nu atingeți cu nici o parte a corpului elementele care prezintă împământare, cum ar fi conducte, rezervor sau părți din metal conectate la pământ, și nu pătrundeți în raza de acțiune a acestora. Nu utilizați compresorul în medii care prezintă umezeală.
- 5. DECONECTAȚI COMPRESORUL**
Înainte de efectuarea oricărei lucrări de întreținere, reparație, inspectare, curățare, înlocuire sau verificare a oricăror componente ale compresorului, deconectați compresorul de la sursa de curent electric și goliiți rezervorul de aer comprimat.
- 6. EVITAȚI PORNIREA INVOLUNTARĂ A COMPRESORULUI**
Nu transportați compresorul în timp ce este conectat la sursa de curent sau dacă în rezervor se mai află încă aer comprimat. Asigurați-vă că butonul presostatului se află în poziția "OFF" înainte de conectarea compresorului la sursa de alimentare cu electricitate.
- 7. DEPOZITAȚI COMPRESORUL ÎN CONDIȚII ADECVATE**
Când nu utilizați compresorul, depozitați-l într-o încălțată uscată. Nu-l lăsați la îndemâna copiilor.
- 8. MENȚINEȚI CURĂȚENIA LA LOCUL DE MUNCĂ**
Locurile de muncă aflate în dezordine facilitează producerea accidentelor. Prin urmare, toate uneltele, resturile și piesele de mobilier necesare trebuie îndepărtate din incinta compresorului. Păstrați locul de muncă bine aerisit. Nu folosiți compresorul în prezența de lichide inflamabile sau gaz. Compresorul poate produce scântei pe timpul funcționării. Nu folosiți compresorul în situații în care se pot găsi vopsele, benzine, substanțe chimice, adezivi și orice alt material combustibil sau exploziv.
- 9. NU PERMITEȚI ACCESUL COPILOR ÎN APROPIEREA COMPRESORULUI**
Nu permiteți contactul persoanelor neavizate cu prelungitorul cablului de alimentare cu electricitate al compresorului sau pătrunderea acestora în raza de acțiune a compresorului. Toate persoanele străine trebuie să fie ținute la o distanță de siguranță de zona de lucru.
- 10. ECHIPAMENTUL PERSONALULUI**
Nu purtați îmbrăcăminte largă sau bijuterii. Acestea pot fi antrenate de părțile mobile ale compresorului. Persoanele cu părul lung trebuie să lucreze numai cu capul acoperit.
- 11. NU TRAGEȚI DE CABLUL DE ALIMENTARE**
Nu trageți de cablul de alimentare pentru a-l deconecta de la prize de curent. Feriți cablul de alimentare de căldură, uleiuri și muchii tăioase. Nu călcați cablul electric și nu îl striviți cu greutatea inadecvată.
- 12. LUCRĂRILE DE ÎNȚEȚINERE TREBUIE EFECTUATE CU GRUJĂ**
Respectați instrucțiunile de lubrifiere a compresorului (nevalabile pentru oilless). Verificați cablurile de alimentare cu electricitate în mod regulat și, în cazul în care se constată defecțiuni, solicitați asistență din partea unei echipe specializate pentru remedierea defecțiunii respective. Verificați și prelungitoarele cablurilor în mod regulat și, în cazul în care se constată defecțiuni, înlocuiți-le imediat.

13. UTILIZAREA CABLURILOR ELECTRICE ÎN SPAȚII DESCHISE

În cazul în care compresorul este utilizat în spații deschise, folosiți numai prelungitoare de alimentare cu electricitate dedicate folosirii în aceste condiții.

14. FIȚI ATENȚI ÎN PERMANENȚĂ

Fiți în permanență atenți la ceea ce faceți. Respectați cu strictețe regulile elementare de protecția muncii. Nu utilizați compresorul în stare de oboseală. Nu utilizați compresorul în stare de ebrietate, sub influența drogurilor sau a unor medicamente care vă produc stări de somnolență.

15. VERIFICAȚI COMPONENTELE DEFECTE ȘI PIERDERILE DE AER

Înainte de pornirea compresorului, trebuie verificate scuturile de protecție, precum și orice alte componente care pot fi defecte, pentru a vă asigura că funcționează corect și că îndeplinesc funcțiile pentru care au fost concepute.

Verificați echilibrarea componentelor mobile și elementele de fixare ale acestora, starea componentelor, instalarea corectă a acestora, posibilele scurgeri de aer, precum și orice alte defecțiuni care pot afecta buna funcționare a compresorului.

Orice scut de protecție, precum și orice altă componentă a compresorului care se constată a fi defectă trebuie reparată sau înlocuită de către un specialist autorizat, dacă nu se indică altfel în acest Manual de Utilizare. Presostatele defecte trebuie de asemenea înlocuite numai de către personal autorizat. **NU UTILIZAȚI COMPRESORUL DACĂ PRESOSTATUL NU FUNCȚIONEAZĂ CORECT.**

16. UTILIZAȚI COMPRESORUL NUMAI ÎN CONFORMITATE CU INDICAȚIILE CONȚINUTE ÎN ACEST MANUAL DE UTILIZARE.

Compresorul este o mașină care produce aer comprimat. Nu folosiți niciodată compresorul pentru funcții diverse de cele specificate în manualul de instrucțiuni.

17. MANIPULAȚI CORECT COMPRESORUL

Puneți în funcțiune compresorul conform instrucțiunilor specificate în acest manual. Nu permiteți accesul copiilor în apropierea compresorului sau manipularea compresorului de către aceștia, de către persoane neautorizate precum și de către persoane nefamiliarizate cu acest tip de utilaj.

18. TOATE ȘURUBURILE, BOLȚURILE ȘI ELEMENTELE DE CARCASĂ TREBUIE SĂ FIE BINE FIXATE

Toate șuruburile, bolțurile și elementele de carcasă trebuie să fie bine fixate.

Verificați-le periodic.

19. MENȚINEȚI CURĂȚENIA FANTELOR DE AERISIRE ALE MOTORULUI

Fantele de aerisire ale motorului trebuie menținute curate pentru a permite circulația liberă a aerului în orice moment. De asemenea, curățați orice depunere de praf.

20. UTILIZAȚI COMPRESORUL NUMAI LA TENSIUNEA INDICATĂ

Utilizați compresorul numai la tensiunea indicată pe plăcuțe. În cazul în care utilizați compresorul la tensiuni superioare, numărul de rotații ale motorului se va mări, putând distruge blocul compresor sau putând arde motorul.

21. NU UTILIZAȚI COMPRESORUL DACĂ ESTE DEFECT SAU FUNCȚIONEAZĂ ANORMAL

În cazul în care se constată funcționarea anormală a compresorului, apariția unor zgomote ciudate sau a unor defecte de orice alt fel, deconectați compresorul și solicitați intervenția unei echipe specializate de depanare.

22. NU CURĂȚAȚI COMPONENTELE DIN PLASTIC CU SOLVENȚI

Solvenții cum ar fi benzina, tinerul, gazul, alcoolul sau tetraclorura de carbon pot deteriora sau produce crăpături la componentele de plastic. Prin urmare, nu se recomandă curățarea componentelor de plastic cu solvenți, ci cu apă și detergent, care se aplică cu ajutorul unei cârpe moi.

23. FOLOSIȚI NUMAI PIESE DE SCHIMB ORIGINALE

Folosirea altor piese de schimb decât cele originale poate determina funcționarea defectuoasă a compresorului sau rănirea lucrătorilor. Piesele de schimb originale pot fi procurate de la dealer.

24. NU MODIFICAȚI COMPRESORUL

Nu modificați parametrii tehnici ai compresorului. Pentru orice reparație, solicitați asistența unei echipe specializate de depanare. Orice modificare neautorizată poate determina funcționarea defectuoasă a compresorului sau rănirea deparanților care nu au experiența tehnică necesară efectuării corecte a reparațiilor.

25. DECONECTAȚI PRESOSTATUL CÂND COMPRESORUL ESTE OPRIT

Când compresorul este oprit, comutați presostatul în poziția "OFF", deconectați-l de la sursa de alimentare cu electricitate și deschideți robinetul de evacuare pentru golirea rezervorului de aer comprimat.

26. NU ATINGEȚI SUPRAFEȚELE ÎNCINSE

Pentru a reduce la maximum riscul de arsuri, nu atingeți tuburile, buteliile, motoarele și tobele de evacuare.

27. NU ÎNDREPTAȚI JETUL DE AER CĂTRE CORP

Pentru prevenirea oricăror accidente, nu îndreptați jetul de aer către persoane sau animale.

28. EVACUAREA REZERVORULUI

Evacuați rezervorul după fiecare patru ore de utilizare.

Deschideți robinetul de evacuare și înclinați compresorul în cazul în care este necesar, pentru evacuarea apei acumulate.

29. NU OPRIȚI COMPRESORUL PRIN SCOATEREA CABLULUI DE ALIMENTARE

Utilizați pozițiile „O”/(ON/OFF) ale butonului presostatului pentru oprirea acestuia..

30. CIRCUIT PNEUMATIC

Utilizați tuburi, unelte pneumatice recomandabile care suportă o presiune superioară sau egală cu presiunea maximă de exercițiu a compresorului.

PIESELE DE SCHIMB

Pentru reparații utilizați numai piese de schimb originale identice cu cele înlocuite.

Toate lucrările de reparații trebuie efectuate numai de către personal specializat.

MĂSURI DE SIGURANȚĂ INSTRUCȚIUNI DE ÎMPĂMÂNTARE

Compressorul trebuie să aibă împământare în timpul funcționării, pentru a proteja lucrătorii împotriva electrocutării. Compressorul monofazic este echipat cu un cablu bipolar și cu fișă de conectare cu trei știfturi, destinat prizei cu împământare. Compressorul trifazic este furnizat cu un cablu electric fără priză. Este necesar ca legătura să fie efectuată de către un tehnician specializat. Nu demontați niciodată compressorul și nici nu efectuați alte legături în presostat. Orice reparație trebuie efectuată doar de către centrele de asistență autorizate sau de către alte centre calificate. Nu uitați niciodată că firul verde (sau verde-galben) al cablului de alimentare cu electricitate este destinat împământării. Nu conectați firul verde (sau verde-galben) al cablului de alimentare cu electricitate la o conexiune aflată sub tensiune. Înainte de a înlocui fișa cablului de alimentare, conectați cablul la o împământare. În caz de dubii, chemați un electrician calificat pentru a controla împământarea.

PRELUNGITOR

Utilizați doar prelungitoare prevăzute cu fișe de conectare cu trei știfturi pentru împământare. Cablurile defecte sau deteriorate trebuie înlocuite imediat. Asigurați-vă că prelungitoarele sunt în stare bună. La folosirea prelungitoarelor, asigurați-vă că acestea au capacitatea de a rezista la consumuri mari de energie. Conductibilitatea cablurilor destinate consumurilor de energie inferioare este redusă, în comparație cu necesitățile compressorului, și se supraîncălzesc. În tabelul de mai jos puteți consulta o clasificare a capacităților cablurilor în raport cu dimensiunea acestora și cu indicațiile referitoare la amperaj. În cazul în care aveți îndoieli, utilizați cablul de tipul și valoarea imediat următoare. Cu cât cifra corespunzătoare grosimii este mai mică, cu atât cablul rezistă la puteri mai mari.

**Tabelul 1: VALORI VALABILE PENTRU LUNGIME DE MAXIMUM 20 METRI,
CABLU MONOFAZIC**

Valoarea constantă	KW	220/230V mm ²	110/120V mm ²
0,75 - 1	0,65 - 0,7	1,5	2,5
1,5	1,1	2,5	4
2	1,5	2,5	4 - 6
2,5 - 3	1,8 - 2,2	4	/

Diametrul prelungitorului la compresoarele trifazice trebuie să fie proporțional cu lungimea. Pentru detalii, consultați tabelul 2.

**Tabelul 2: VALORI VALABILE PENTRU LUNGIME DE MAXIMUM 20 METRI,
CABLU TRIFAZIC**

Valoarea constantă	KW	220/230V mm ²	110/120V mm ²
2 - 3 - 4	1,5 - 2,2 - 3	2,5	1,5
5,5	4	4	2
7,5	5,5	6	2,5
10	7,5	10	4

AVERTISMENT

Evitați orice risc de electrocutare. Nu utilizați niciodată compressorul al cărui cablu de racordare sau prelungitorul acestuia este deteriorat sau uzat. Verificați frecvent toate cablurile utilizate. Nu utilizați compressorul în zone umede sau cu apă sau în orice alte locații unde riscul de electrocutare este ridicat.

PĂSTRAȚI ACESTE INSTRUCȚIUNI DE UTILIZARE ȘI ÎNȚEȚINERE PENTRU A FI CONSULTATE ȘI DE CĂTRE ALȚI UTILIZATORI

EXPLOATARE ȘI ÎNȚEȚINERE

NOTĂ: Informațiile conținute în acest Manual de Utilizare sunt menite să asigure utilizarea și întreținerea compressorului în condiții de siguranță.

Anumite ilustrații conținute în acest Manual de Utilizare pot releva detalii sau componente diferite de cele ale compressorului achiziționat de dvs.

INSTALARE

După ce ați scos compressorul din ambalaj (fig. 1) și v-ați asigurat de perfectă sa integritate și de faptul că nu a suferit daune pe parcursul transportului, efectuați următoarele operațiuni: la compresoarele cu rezervor montați roțile și racordul de cauciuc pe rezervoarele unde nu sunt deja montate, respectând instrucțiunile din fig. 2. În cazul în care roțile sunt gonflabile, presiunea de umflare a acestora trebuie să fie de maxim 1,6 bari (24 PSI).

La compresoarele care nu sunt prevăzute cu rezervoare de aer comprimat, montați ventuzele (fig. 2B). Amplasați compressorul pe o suprafață plană sau cu o înclinație maximă de 10° (fig. 3), într-o încălzită bine ventilată, protejată împotriva factorilor atmosferici și care nu este expusă pericolului de explozie.

În cazul în care suprafața pe care se amplacează compressorul este înclinată și netedă, verificați dacă există tendința de deplasare în plan orizontal a compressorului, în timpul funcționării. În cazul în care compressorul se deplasează în timpul funcționării, blocați roțile cu piedici. În cazul în care suprafața de amplasare a compressorului constă dintr-o consolă sau un prag, asigurați-vă că acestea sunt stabile și că nu există riscul căderii în timpul funcționării.

Pentru asigurarea unei ventilații adecvate și a răcirii eficiente a componentelor compressorului, atât compressorul, cât și scutul curelei de transmisie, dacă există, trebuie să se găsească la o distanță de 50-100 cm de orice perete (fig. 4-4A).

Compresoarele montate pe rezervor, prevăzute cu picioare fixe, nu trebuie fixate rigid pe suprafața de amplasare. În cazul în care doriți fixarea rigidă, vă recomandăm montarea a patru suporturi de amortizare a vibrațiilor.

INSTRUCȚIUNI DE UTILIZARE

- Asigurați transportul adecvat al compressorului. Nu-l răsturnați și nu-l ridicați cu ajutorul cârșigelor sau al cablurilor (fig. 5 - 6).
- În cazul compresoarelor lubrificate cu ulei, înlocuiți dopul de plastic aflat pe scut (fig. 7-8) cu joja (fig. 9) sau cu o răsuflătoare (fig. 10), care vă este oferită împreună cu broșura care conține instrucțiunile. Verificați nivelul uleiului cu ajutorul marcărilor de pe joja (fig. 9) sau prin fanta de observare a nivelului în baia de ulei (fig. 11).

CONEXIUNILE ELECTRICE

Compresoarele monofazice sunt alimentate cu electricitate printr-un cablu electric, prevăzut cu o fișă de conectare cu două știfturi, plus împământarea. Conectarea compressorului la o sursă de curent împământată este importantă (fig. 12).

Compresoarele trifazice (L1+L2+L3+PE) trebuie instalate de personal specializat. Compresoarele trifazice sunt livrate fără fișe de conectare la sursa de curent. Montați pe cablu o fișă de conectare prevăzută cu garnitură de etanșare și guler fixate cu șurub (fig. 13), respectând valorile din tabelul de mai jos:

CP	Kw	Voltaj alimentare/fază	Tip fișă alim.
2 - 3 - 4	1,5 - 2,2 - 3	220/380/3 230/400/3	16A 3 știfturi + împământare
5,5 - 7,5 - 10	4 - 5,5 - 7,5	220/380/3 230/400/3	32A 3 știfturi + împământare

NOTĂ: Compresoarele instalate pe rezervoarele de 500 de litri, cu o capacitate de 7,5CP/ 5,5kW și 10CP/7,5 kW pot fi prevăzute cu un dispozitiv de pornire triunghiular sau dispus în stea.

Instrucțiuni de instalare:

- Amplasați panoul de comandă pe un perete sau pe un alt suport fix și montați-i un cablu cu fișă de alimentare, cablul având diametrul proporțional cu lungimea sa.
- Orice deteriorare cauzată de conectarea incorectă a cablului la rețeaua de alimentare cu electricitate anulează automat garanția acordată pentru componentele electrice ale compressorului achiziționat de dvs. Pentru a evita orice erori de conectare la rețeaua de alimentare cu energie electrică, vă sugerăm să apelați la ajutorul unui specialist.

IMPORTANT

Nu utilizați niciodată împământarea în locul liniei nule. Împământarea trebuie astfel instalată încât să corespundă standardelor de siguranță (EN 60204). Fișa de conectare a cablului de alimentare cu electricitate nu trebuie utilizată ca întrerupător, ci trebuie fixată într-o priză prevăzută cu un comutator diferențial potrivit (termoîntrerupător).

PUNEREA ÎN FUNCȚIUNE A COMPRESORULUI

Verificați dacă valorile parametrilor din rețeaua de alimentare cu electricitate corespund celor indicate pe plăcuța cu date referitoare la acestea (fig. 14), toleranța admisibilă este de ± 5%.

COMPRESOR CU REZERVOR

La prima punere în funcțiune a compresoarelor cu rezervoare de aer comprimat care funcționează cu curent trifazic, verificați cu atenție direcția de rotație a ventilatorului de răcire, comparând cu direcția indicată de săgeată înscrisă pe scutul curelei de transmisie sau pe carcasa de protecție. Rotiți sau apăsați întrerupătorul amplasat spre extremitatea superioară până în poziția „0” (în funcție de tipul de presostat instalat pe utilajul respectiv) (fig. 15). Introduceți fișa de alimentare în priză (fig. 12-13) și porniți compressorul, rotind butonul presostatului în poziția „I”. Compressorul este complet automatizat și este controlat de presostat, care îl decuplează în situația în care presiunea în rezervor atinge valoarea maximă și îl repornește când presiunea devine minimă. Diferența de presiune dintre valorile maxime și minime este de obicei de 2 bari (29 PSI). De exemplu: compressorul se oprește când presiunea ajunge la 8 bari (116 PSI - presiunea maximă de funcționare) și repornește automat când presiunea în rezervor scade la 6 bari (87 PSI). După conectarea compressorului la rețeaua de alimentare cu electricitate, încercați presiunea maximă în rezervor și verificați modul exact de funcționare al compressorului.

COMPRESOR FĂRĂ REZERVOR

Cuplați compressorul la priză de alimentare cu electricitate (fig. 12-13). Apăsați butonul de pornire amplasat pe latura compressorului (fig. 16). Acest tip de compresor fără rezervor, este prevăzut cu un dispozitiv care controlează în mod automat presiunea maximă de lucru, chiar dacă lucrătorul nu utilizează aer comprimat. Compressorul evacuează automat excesul de aer comprimat printr-un ventil amplasat pe toba de evacuare. Compressorul nu se oprește automat. Acționați butonul „ON/OFF” pentru oprirea compressorului. Atașați furtunul de cauciuc sau furtunul spiralat pe ștuțul amplasat în partea superioară a compressorului, lângă motoreductor (fig. 17).

NOTĂ: Toba de evacuare /butelia/furtunul de refulare situate sub panou pot atinge temperaturi ridicate, prin urmare apropiați-vă cu atenție de aceste componente și nu le atingeți pentru a nu fi răniți (fig. 18-19).

IMPORTANT

Electrocompresoarele trebuie conectate la o priză de alimentare cu electricitate protejată de un comutator diferențial potrivit (termoîntrerupător). Motorul compresoarelor de tip „A” este prevăzut cu o protecție termică automată amplasată în interiorul bobinei, care decuplează compressorul în momentul în care temperatura motorului atinge valori înalte excesive. În cazul în care termoîntrerupătorul este decuplat, compressorul repornește automat după 10-15 minute. Motoarele seriei „B”-“C” de compresoare sunt prevăzute cu un termoîntrerupător amperometric automat care poate fi acționat și ajustat și manual, amplasat în afara carcasei. În cazul în care termoîntrerupătorul este decuplat, așteptați câteva minute și apoi reajustați-l manual (fig. 20). În cazul compresoarelor trifazice, termoîntrerupătorul este automat și este montat în interior

presostatului. În cazul în care termointeruptorul este blocat, presostatul este eliberat și fixat în poziția "0" ("OFF"). Așteptați câteva minute și apoi comutați presostatul în poziția "I" ("ON"). La compresoarele prevăzute cu panou de comandă, termointeruptorul este instalat în interiorul panoului de comandă. În cazul în care termointeruptorul este blocat, respectați următoarele proceduri:

- fixați comutatoarele panoului de comandă în poziția "0", deschideți capacul și apăsați pushbutton-ul 1 al termointeruptorului. Închideți capacul panoului de comandă și repomiți compresorul, respectând operațiunile descrise în paragraful "Pornirea compresoarelor prevăzute cu panou de comandă".
- Același set de instrucțiuni trebuie respectat și în cazul compresoarelor care funcționează la 60 Hz.

REGLAREA PRESIUNII DE FUNCȚIONARE (fig. 21)

Nu este obligatorie utilizarea permanentă a presiunii maxime de funcționare. Dimpotrivă, dispozitivul pneumatic utilizat necesită adesea presiuni mai mici. La compresoarele prevăzute cu un reductor de presiune, presiunea de funcționare trebuie să fie reglată la parametrii corecți. Eliberați prin tragere butonul reductorului de presiune, reglați presiunea la valoarea corectă prin întoarcerea butonului respectiv în sensul acelor de ceasornic, pentru a mări presiunea, și în sens invers acelor de ceasornic pentru a o micșora (fig. 21). La obținerea presiunii optime, blocați butonul prin apăsare. În cazul reductoarelor de presiune furnizate fără manometru, presiunea stabilită poate fi măsurată cu ajutorul scalei gradate instalate în reductor. În cazul reductoarelor de presiune echipate cu manometru, valoarea presiunii poate fi vizualizată chiar pe manometru.

LUCRĂRI DE ÎNȚEȚINERE

Înainte de efectuarea oricăror operațiuni de întreținere sau reparații, asigurați-vă că:

- principalul comutator de alimentare "ON/OFF" este în poziția "0";
- presostatul sau comutatorul de alimentare este în poziția "0";
- nu există aer sub presiune în rezervorul de aer (numai pentru modelul cu rezervor);

Compresorul formează condens care se acumulează în rezervor. Condensul trebuie să fie evacuat din rezervor cel puțin o dată pe săptămână prin deschiderea robinetului de evacuare (fig. 22) amplasat sub rezervor (în cazul compresoarelor prevăzute cu rezervor). Verificați existența aerului comprimat în butelie, pentru că aerul poate țâșni afară cu putere. Se recomandă introducerea unei presiuni de cel mult 1-2 bari.

CURĂȚIREA FILTRULUI (TIPUL "E" - "F" - "D")

După fiecare 50 de ore de funcționare este utilă demontarea filtrului de aspirare și curățarea elementului filtrant suflând cu aer comprimat.

Vă recomandăm de asemenea înlocuirea elementului de filtrare cel puțin o dată pe an, în cazul în care în compresorul funcționează într-un mediu curat și înlocuirea frecventă în cazul în care se lucrează într-un mediu cu impurități.

SCHIMBAREA - COMPLETAREA ULEIULUI

Compresorul conține ulei sintetic de tip "FIAC OIL". Se recomandă înlocuirea completă a uleiului în elementul de pompare, după primele 100 de ore de funcționare. Deșurbați dispozitivul de scurgere a uleiului de pe carcasa compresorului, scurgeți uleiul și montați dispozitivul la loc. (fig. 35-36). Turnați uleiul în orificiul din partea superioară a carcasei (fig. 37) până când ajunge la nivelul indicat pe jojă (fig. 9) sau pe indicator (fig. 11). Turnați ulei în orificiul din partea superioară a tobei de evacuare (fig. 38), în componentele antrenate cu curea de transmisie concepute spre a fi umplute în zona respectivă. Verificați săptămânal nivelul uleiului în elementul de pompare (fig. 11) pentru eventuale completări. În cazul în care compresorul funcționează într-un mediu cu temperaturi între -5/+40 C, utilizați uleiuri sintetice. Avantajul acestui tip de ulei este acela că nu-și pierde caracteristicile de ungere la temperaturile menționate anterior, atât în perioada de vară cât și de iarnă.

Uleiul nu trebuie evacuat în canalizare sau în locuri neamenajate.

Uleiul trebuie schimbat în conformitate cu datele din următorul tabel:

TIPUL DE ULEI ORE DE FUNCȚIONARE

FIAC OIL SYNTHESIS

Uleiuri de sinteză.....500

Uleiuri sintetice

AGIP Sint 2000 Evolution - BP Visco 5000 - ESSO Ultrion - MOBIL Mobil 1 -

NILS Dimension S - NUOVA STILMOIL ArroW 5W50 400

Alte tipuri:

ulei mineral multigrad SAE15 W40.....100

REMEDIEREA MICILOR DEFECȚIUNI

Pierderea aerului prin ventilul de dedesubt presostatului (existent numai la compresoarele cu rezervor)

Această defecțiune se datorează etanșării incorecte a ventilului de reținere. Pentru remediere, se procedează astfel (fig. 23):

- Se evacuează complet aerul sub presiune din rezervor.
- Se scoot panourile carcasei prin deșurubarea celor patru șuruburi de prindere (fig. 23-24) (tipul "F").
- Se deșurubează panoul hexagonal al ventilului (A) (fig. 25).
- Se curăță cu grijă micul disc de cauciuc (B) și locașul său (fig. 25). Montați-l la loc în poziția inițială.

Pierderea aerului (tipul "E" - "D")

Pierderea aerului poate fi datorată etanșării precare a unuia dintre ștuțuri. Verificați toate ștuțurile udându-le cu apă cu săpun.

Compresorul funcționează însă nu încarcă:

Seria de compresoare "E" - "D" (fig. 26)

- Defecțiunea poate fi datorată deteriorării unui ventil sau a unei garnituri de etanșare (B1-B2). Înlocuiți componenta deteriorată.

- Defecțiunea poate fi de asemenea datorată deteriorării ventilului (C1-C2) sau a unei garnituri de etanșare (B1-B2). Înlocuiți componenta deteriorată (fig. 27).

Seria de compresoare 31L427 (fig. 28)

- Defecțiunea poate fi datorată deteriorării ventilului (C1-C2) sau a unor garnituri de etanșare (B1). Înlocuiți componenta deteriorată (fig. 28).

Compresoare cu arbore și roată de transmisie (fig. 27)

- Defecțiunea poate fi datorată nefuncționării corecte a ventilului F1 și F2 sau a unei etanșări (D1-D2). Înlocuiți componenta deteriorată. Verificați dacă nivelul apei condensate în rezervor nu este prea mare (fig. 34).

Compresorul nu pornește

În cazul în care compresorul nu pornește, asigurați-vă că:

- tensiunea din rețeaua de alimentare nu este diferită de cea indicată pe plăcuța de pe carcasa compresorului (fig. 8);
- nu se utilizează prelungitoare cu grosimea sau lungimea inadecvată;
- temperatura în încălta în care funcționează compresorul nu este prea scăzută (sub 0° C);
- linia de alimentare cu electricitate este eficientă (fișa de alimentare este conectată corect, magnetotermointeruptorul este în bună stare de funcționare, siguranțele nu sunt arse). S-a blocat termointeruptorul? (seria de compresoare "B-C").
- Lubrifierea este corectă? (fig. 11)

Compresorul nu se oprește (în cazul compresoarelor prevăzute cu rezervor).

În cazul în care compresorul nu se oprește la atingerea presiunii maxime, se va bloca ventilul de siguranță al rezervorului. Contactați cea mai apropiată unitate de depanare pentru remediere defecțiunii.

AVERTISMENT

- Nu deșurbați nici o conexiune a rezervorului când acesta se află sub presiune. Înaintea de efectuarea oricărei operațiuni asigurați-vă că rezervorul este depresurizat.
- Nu găuriți, nu sudați și nu deformați intenționat rezervorul de aer comprimat.
- Nu efectuați nici o lucrare asupra compresorului înainte de a-l decupla de la priza de alimentare cu electricitate.
- Pentru o funcționare eficientă, temperatura mediului în care este amplasat compresorul trebuie să fie 0/+25°C (maximum 45°C).
- Nu udați compresorul cu jet de apă sau lichide inflamabile.
- Nu amplasați obiecte inflamabile în apropierea compresorului.
- La oprirea temporară, în timpul perioadei de funcționare, comutați presostatul sau butonul "ON/OFF" în poziția "0" ("OFF") (oprit).
- Nu îndreptați niciodată jetul de aer comprimat către oameni sau animale (fig. 30).
- Nu transportați compresorul atunci când rezervorul se află sub presiune.
- Atenție! Unele componente ale compresorului, cum ar fi toba de evacuare sau furtunurile de refulare, pot atinge temperaturi înalte, prin urmare nu le atingeți pentru a nu vă răni (fig. 31).
- Transportați compresorul prin ridicare sau tragere cu dispozitive de prindere sau de manipulare adecvate (fig. 32).
- Nu permiteți accesul copiilor și animalelor în zona de funcționare a compresorului.
- În cazul în care compresorul este utilizat pentru vopsire:
 - a) nu utilizați compresorul în incinte închise sau lângă surse de foc deschise;
 - b) asigurați-vă că mediul în care lucrați este bine aerisit;
 - c) protejați-vă căile respiratorii și ochii cu o mască de protecție (fig. 33-33A).
- Nu utilizați compresorul în cazul în care cablul de alimentare cu electricitate sau fișa de conectare a acestuia sunt deteriorate.
- Contactați cea mai apropiată unitate de depanare pentru înlocuirea pieselor deteriorate cu componente originale.
- În cazul în care compresorul este amplasat pe o consolă sau un prag deasupra solului, asigurați-vă că acestea sunt stabile și că nu există riscul căderii în timpul funcționării.
- Pentru a evita rănirea dvs. sau deteriorarea compresorului, nu introduceți obiecte sau mâna prin grătarul de protecție.
- Nu utilizați compresorul pentru a amenința oameni sau animale, pentru a evita rănirea acestora.
- Întotdeauna scoateți fișa de racord din priza de curent, la terminarea activității.

ELECTROCOMPRESOR TIP "A" - "F" - "D" - "E" - "G"

Presiunea maximă în exploatare: 8,5 bari.

Presiunea maximă de lucru: 8 bari.

ELECTROCOMPRESOR TIP "B"

Presiunea maximă în exploatare: 10,5 bari.

Presiunea maximă de lucru: 10 bari.

ELECTROCOMPRESOR TIP "C" - "H"

Presiunea maximă de funcționare: 10,5 bari.

Presiunea maximă de lucru: 10 bari.

N.B. Compresoarele bifazice pot fi construite la cerere pentru a funcționa la presiuni de până la 14 bari. În acest caz,

Presiunea maximă de funcționare: 14,75 bari;

Presiunea maximă de lucru: 14 bari.

NOTĂ: Pentru piața europeană, rezervoarele compresoarelor sunt construite în conformitate cu prevederile Directivei CE nr. 2009/105.

Pentru piața europeană, compresoarele sunt construite în conformitate cu prevederile Directivei CE nr. 2006/42.

Presiunea acustică măsurată în mediu liber la o distanță de un metru este de $\pm 3dB(A)$, la presiunea maximă de funcționare (tabelul 3).

"A"			"B"		
CP/kW	RPM	dB(A)	CP/kW	RPM	dB(A)
0.65/0.5	1400	73	1.5/1.1	1450	75
0.65/0.5	2850	75	2/1.5	1700 - 1450	75
0.75/0.65	1700 - 1450	73	2.5/1.8	1450	75.5
1.5/1.1	3450 - 2850	75	3/2.2	2850	80
2/1.5	2800	79	/	/	/
2.5/1.8	2850	82			

"H" - "C"		
Mod.	CP/kW	dB(A)
31L456	2 - 1.5	77
C 245	2 - 1.5	78
C 335	3 - 2.25	80
C 410	3 - 2.25	80
C 510	4 - 3	85
C 480	4 - 3	81
C 530	4 - 3	82
C 550	5.5 - 4.1	83
C 671	5.5 - 4.1	84
C 851	7.5 - 5.5	83
C 1000	10 - 7.5	88

SERIA "E" - "F" - "G"

CP/KW	RPM	dB(A)
1/0.75	1450-1750	65
1.5/1.1	2850	77
1.5/1.1	3000	77
1.5/1.1	3450	80
2/1.5	2850	78

SERIA "D"

CP/KW	RPM	dB(A)
2/1.5	1450	77
2/1.5	1750	80
3/2.2	2850	82

Valoarea nivelului sonor poate crește de la 1 la 10 dB(A) în funcție de mediul în care se instalează compresorul.

Electrocompresori trasi cu putere superioara sau egala la 3Hp sunt destinati la un uz in mediu inchis

SUGESTII PENTRU EFICIENTIZAREA EXPLOATĂRII COMPRESOARELOR DE TIP "F"

COMPRESOARELE TIP ȘI TIP AU FOST CONCEPTE PENTRU A FUNCȚIONA CU INTERMITENTĂ ȘI NU CONTINUU. ACESTE MODELE SE UTILIZEAZĂ DOAR PENTRU PAȘIONAȚI. NU SE RECOMANDĂ DEPĂȘIREA A 25% DIN CICLUL DE LUCRU ÎN TIMPUL UNEI ORE DE FUNCȚIONARE. ACESTE MODELE TREBUIE UTILIZATE PENTRU SUBSTANȚE USCATÉ.

SUGESTII PENTRU EFICIENTIZAREA EXPLOATĂRII COMPRESOARELOR PENTRU O FUNCȚIONARE EFICIENTĂ A COMPRESORULUI LA ÎNTREAGA CAPACITATE DE LUCRU, PE TOATĂ DURATA DE LUCRU ȘI LA PRESIUNEA DE LUCRU MAXIMĂ, ASIGURAȚI-VĂ CĂ TEMPERATURA INCINTEI DE LUCRU NU DEPĂȘEȘTE 25°C.

CONEXIUNI PNEUMATICE

Verificați mereu ca tuburile pneumatice pentru aerul comprimat să aibă caracteristici de presiune maximă adecvată celei a compresorului. Nu încercați să reparați tubul în cazul în care este defectuos.

NE REZERVĂM DREPTUL DE A EFECTUA ORICE MODIFICARE FĂRĂ PREAVIZARE, ACOLO UNDE ESTE NECESAR.

Mod. "A"

1. Rezervor
2. Scurgere condens
3. Volant
4. Grup compresor
5. Jojă
6. Filtru de aer
7. Scut de protecție
8. Presostat
9. Reductor de presiune
10. Mâner
11. Evacuare aer comprimat
12. Ventil limitator de presiune

Mod. "C" - "H"

1. Evacuare directă aer comprimat
2. Rezervor
3. Reductor de presiune
4. Protecție - cureaua de transmisie
5. Grup compresor
6. Motor electric
7. Presostat
8. Manometru
9. Roată cu pivot
10. Scurgere condens
11. Volant
12. Supapă de control

Mod. "E"

1. Scut de protecție
2. Filtru de aer
3. Reductor de presiune

Mod. "G"

1. Rezervor
2. Scurgere condens
3. Volant
4. Scut de protecție
5. Filtru de aer
6. Presostat
7. Reductor de presiune
8. Evacuare aer comprimat
9. Manometru
10. Mâner

Mod. "B"

1. Rezervor
2. Manometru
3. Presostat
4. Mâner
5. Scut de protecție
6. Grup compresor
7. Filtru de aer
8. Jojă
9. Reductor evacuare aer comprimat
10. Reductor de presiune
11. Evacuare directă aer comprimat
12. Volant
13. Supapă de control
14. Scurgere condens

Mod. "D"

1. Rezervor
2. Scurgere condens
3. Volant
4. Filtru de aer
5. Mâner
6. Scut de protecție
7. Supapă de control

Mod. "F"

1. Rezervor
2. Scurgere condens
3. Evacuare aer comprimat
4. Reductor de presiune
5. Mâner
6. Presostat
7. Scut de protecție
8. Volant
9. Manometru